

yeni

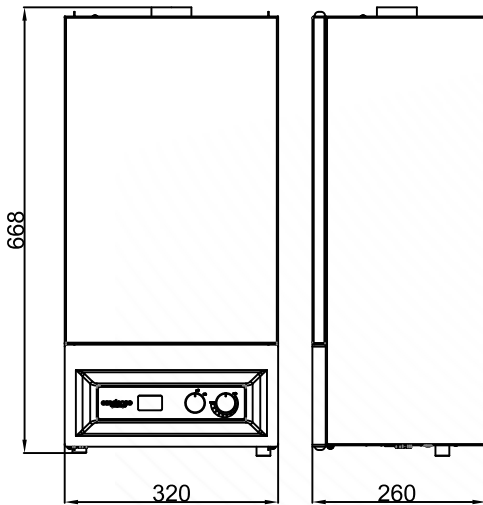

ÖZELLİKLER

- ☞ Maksimum 20 kW ısı kapasiteye kadar sıcak kullanım suyu,
- ☞ Doğalgaz ve LPG ile kullanabilme,
- ☞ 11,8 L/d 'ya kadar sıcak su kapasitesi ,
- ☞ ErP uyumlu ve NOx salınımı 6. Sınıf,
- ☞ Düşük NOx ve CO emisyon oranları ile çevre dostu,
- ☞ Akıllı yanma kontrolü ve yüksek yanma verimi,
- ☞ Yüksek ısı verimle kesintisiz kullanım suyu talebini karşılayabilme,
- ☞ Aydınlatmalı LCD ekran ile basit kullanım kolaylığı,
- ☞ Estetik, kompakt tasarımı ile düşük alan ihtiyacı,
- ☞ Sızdırmaz kasa tasarımı ile maksimum sızdırmazlık ve emniyetli işletim,
- ☞ Dijital ekran üzerinden sıcaklık gösterimi,
- ☞ Su sıcaklığını sabitleyebilme,
- ☞ Güneş kolektörü gibi su ısıtıcıları ile seri bağlantılı hibrit kullanım,
- ☞ Donma, aşırı ısınma ve voltaj değişikliklerine karşı koruma,
- ☞ Düşük ses seviyelerinde çalışma,
- ☞ Bakım kolaylığı.



DIŞ ÖLÇÜLER & BOYUT TABLOSU

MODEL	W (mm)	H (mm)	L (mm)
WT-S ONE 20 HW	320	668	260

www.ecostar.com.tr

Termo Isı Sistemleri San.ve Tic. A.Ş.

Esentepe mah. Milangaz Cad. No: 75 Kat: 3 Monumento Plaza Kartal/İstanbul/Türkiye

Tel: +90 216 442 93 00(pbx) Fax: +90 216 370 45 03 e-mail: info@ecodense.com.tr

TEKNİK PARAMETRELER	Birim	Değerler
Nominal Isıl Yük (Maks.)	kW	23,3
Nominal Isıl Güç (Maks.)	kW	20,4
Isıl Verim	%	% 85,6
Sıcak Su Kapasitesi	L / d	11,8 (Δt = 25 °C)
Su Basıncı (Min. – Maks.)	Bar	0,2 - 8
Su Sıcaklığı Ayar Aralığı	°C	35 – 57
Atık Gaz Dış / İç Baca Ölçüleri	mm	Ø 100 / 60
Elektrik Bağlantı Özelliği		AC220V ~50 Hz
Elektrik Gücü	W	69
Ses Seviyesi (İç Mekanda)	dB	50
NO _x Sınıfı		6
Ağırlık	kg	15

WT-S ONE 20 HW ŞOFBEN AKIŞ ŞEMASI

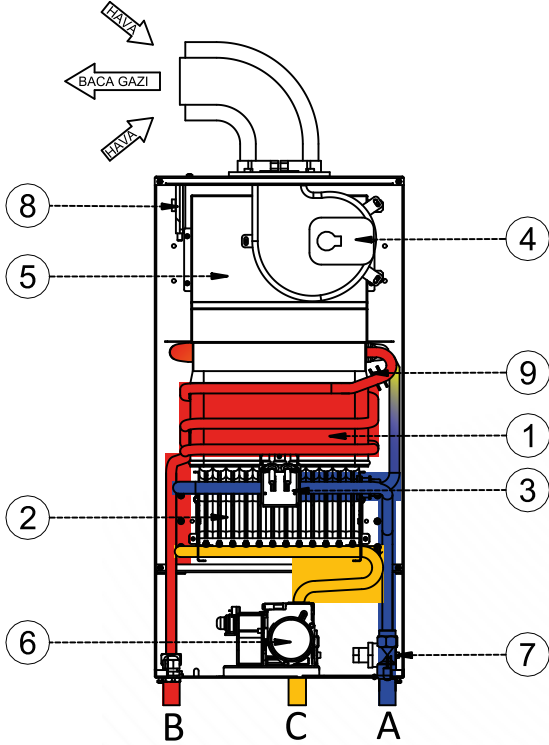

BAĞLANTILAR

- A- Kullanım Suyu Girişi
- B- Kullanım Suyu Çıkışı
- C- Gaz Girişi

ANA PARÇALAR

- 1- Eşanjör
- 2- Brülör
- 3- Ateşleme / İyonizasyon Elektrodu
- 4- Fan
- 5- Davlumbaz
- 6- Gaz Valfi
- 7- Akış Sensörü
- 8- Hava Prosestadı
- 9- Emniyet Sıcaklık Sensörü

www.ecostar.com.tr

Termo Isı Sistemleri San.ve Tic. AŞ.

Esentepe mah. Milangaz Cad. No: 75 Kat: 3 Monumento Plaza Kartal/İstanbul/Türkiye
Tel: +90 216 442 93 00(pbx) Fax: +90 216 370 45 03 e-mail: info@ecodense.com.tr